

**Wieland**

**Трубы и  
теплообменники**



## Группа компаний Wieland



Завод Wieland Ульм, Германия



Завод Wieland Фёринген, Германия



Завод Kobe-Wieland Pine-Hall, США



Завод buntmetall amstetten, Австрия

Группа компаний Wieland со штаб-квартирой в городе Ульм является ведущим мировым производителем полуфабрикатов и сопутствующих изделий из медных сплавов: лент, листов, труб, штанг, проволоки, профилей. А так же гладких и ребристых труб и теплообменников.

К группе компаний Wieland принадлежат производственные предприятия и развитая система дистрибьюции во многих европейских странах, в США, в Южной Африке, Сингапуре, и Китае.

Wieland является крупнейшим европейским производителем медных труб. Производство располагается в Германии, а также в Австрии на дочернем предприятии buntmetall amstetten Ges.m.b.H.

В США завод KobeWieland Copper Tubes, Pine-Hall, производит медные трубы для американского рынка. При этом завод является дочерним предприятием Kobe Steel, Япония и Wieland-Werke AG.

На заводе в Ульме изготавливают ребристые трубы и теплообменники из меди, медных сплавов, стали и алюминия. Производство и контроль качества продукции на всех заводах сертифицированы по сертификату качества ISO 9001:2000, а завод в Фёрингене признан соответствующим мировым стандартам качества EN 14001 и EMAS.

## Медные трубы

### Гладкие трубы

Индустриальные трубы из меди марки Wieland K-20/ K21, а так же Wieland -K10, -K12, и -K30 поставляются либо в мерных отрезках, либо в бухтах. Если другие

условия не согласовываются, трубы соответствуют стандарту DIN EN 12449, для холодильной техники и кондиционирования - стандарту DIN EN 12735.

Размеры				
Форма поставки	Наружный р-р в мм	Состояние		
		мягкое	Тянутое твёрд.	полутвёрд.
Мерные отрезки (до 8 метров)	6 – 10	x	x	
	10 – 58	x	x	x
	58 – 64	x	x	
Бухты с упорядоченной спиральной намоткой	6 – 28	x		
Трубы в бухтах	6 – 23	x	x	

### Внутри ребристые трубы

Curofin-трубы снаружи гладкие, а внутри ребристые. Они используются при производстве воздушных испарителей и конденсаторов (например, пластинчатых). Для определения эффективности имеется лаборатория, оборудованная для проведения теплотехнических измерений отдельных труб. Размеры и техническую информацию Вы найдёте в листовках curofin

### Чистота внутри

При использовании хладагентов внутренние поверхности труб должны быть чистыми. Максимально допустимый растворимый осадок составляет 25мг/м<sup>2</sup>. По желанию, трубы могут быть закупорены, чтобы исключить загрязнение при транспортировке. Кроме этого возможна поставка труб с повышенной чистотой, в так называемом качестве "Super Clean".



Теплотехническая лаборатория

### Материалы

Материалы и свойства		
Обозначение материала	Обозначение по DIN EN 13600	Свойства
Wieland-K10	Cu-OF	Бескислородная, без раскисления, электрическая проводимость в мягком состоянии > 58 MS/m
Wieland-K12	Cu-HCP	Бескислородная, раскисленная, электрическая проводимость в мягком состоянии > 57 MS/m
Wieland-K20/K21	Cu-DHP	Бескислородная, раскисленная, без требований по электропроводимости
Wieland-K30	Cu-ETP	Кислородсодержащая, электропроводимость в мягком состоянии > 57 MS/m

## Переработка медных труб в бухтах



Трубы в бухтах с картонной катушкой и без



Ремень и траверса для подъема

Медные трубы в бухтах могут поставляться на выбор с картонной катушкой, либо без неё. Для переработки без картонного каркаса катушки предоставляется деревянный адаптер и ремень для подъёма.

Простой и экономически выгодный способ размотки медных труб это изнутри катушки. При этом большее количество медных катушек можно одновременно перерабатывать. Данное оборудование Wieland не поставляет, но рекомендует производителей.



Деревянный адаптер









Разматывающее оборудование американского производителя

## Ребристые трубы

Wieland производит и продаёт ребристые трубы из меди и медных сплавов, алюминия, углеродистых и легированных сортов стали. Ребристые трубы Wieland производятся по технологии холодной деформации,

рёбра вальцуются, как к примеру, на ровных трубах нарезается резьба. Окончательная приёмка готовой продукции производится по национальным и международным стандартам.







Низко-ребристые трубы (высота рёбер до 2,5 мм)					
GEWA-K	GEWA-KS (внешне/внутри- ребристые)	GEWA-PB	GEWA-Spin (внешне/внутри- ребристые)	GEWA-C (Трубы для конденсаторов)	GEWA-B (трубы для испарителей)
					

Средне-ребристые трубы (высота рёбер до 4,5 мм)			Высоко-ребристые трубы (высота рёбер до 15 мм)			Безопасные трубы
GEWA-D	GEWA-DW	GEWA-DS	GEWA-H	GEWA-HS (внешне/внутри- ребристые)	GEWA-HB (биметалли- ческие трубы)	GEWA-Safe (сдвоенная труба)
						

Дальнейшие области применения и характеристики ребристых труб вы найдёте в соответствующих листовках

## Теплообменники

Wieland производит теплообменники из индустриальных и ребристых труб. Совместно с потребителями и клиентами мы стремимся к развитию. В опытном производстве изготавливаются прототипы, которые затем испытывают и тестируют в лаборатории теплообменников.

Описание	
Теплообменник из ребристой трубы WRW	
Конденсатор из ребристой трубы WRK	
Конденсатор из ребристой трубы со сдвоенной трубой WRKS	
Коаксиальный конденсатор WKC	
Коаксиальный испаритель WKE	
По заказам клиентов – различные теплообменники	

## Форма поставки и упаковки

Бухты без картонной катушки			
Вес бухт (кг)	Высота* (мм)	$d_a : w$	$d_2$ (мм)
300	макс. 380	до 18	600 + 10/-0
150	макс. 320	до 40	600 + 10/-0
100	до ок. 280	до 42	600 + 10/-0

$d_a$  – наружный диаметр труб,  $w$  – толщина стенки

\* Высота бухт зависит так же и от размера труб

Погрешность в высоте бухт допускается +5/-10 мм

$d_1$  внешний диаметр фланцев

$d_2$  внешний диаметр сердечника

$d_3$  диаметр посадочного отверстия

$h$  высота бухты

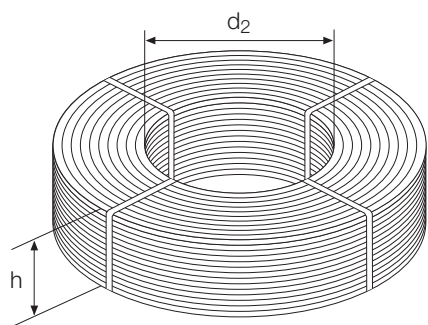

Бухты на картонной катушке			
Вес бухт (кг)	Данные картонной катушки*		$d_a : w$
	$h$ (мм)	$d_1$ (мм)	
150	280	1067 1150	до 24 до 34
	240	1067 1150	до 21 до 28
	200	1067	до 17
100	160	1067	до 14
	240	1067 1150	до 32 до 42
	200	1067	до 27
	160	1076	до 16

\*  $d_2$  около 600 мм,  $d_3$  130 мм

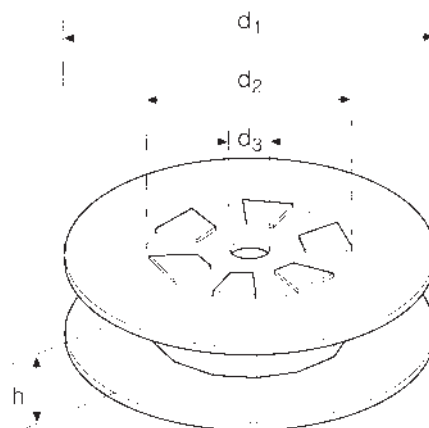

Для упаковки промышленных и ребристых труб в отрезках до 6 метров применяются коробки, изготовленные из гофрированного картона и деревянных реек, или деревянные ящики.

Трубы в бухтах горизонтально кладут на деревянные поддоны, используя картонные прокладки, и при помощи полиэтиленовой плёнки защищают и стабилизируют.

Теплообменники обычно упаковывают в картонную упаковку или решётчатые ящики.



**WIELAND-WERKE AG**    [www.wieland.de](http://www.wieland.de)

**Tube Division**

Виланд Специальные Материалы, Тел. +7 495 5459075, Факс +7 495 5459085  
Специальные Материалы, Тел. +375 29 6197878, Факс +375 29 6197880  
[www.special-materials.com](http://www.special-materials.com), [info@special-materials.com](mailto:info@special-materials.com)

This brochure is for your general information only and is not subject to revision. No claims can be derived from it unless there is evidence of intent or gross negligence.  
The data given are no warranty that the product is of a specified quality and they cannot replace expert advice or the customer's own tests.

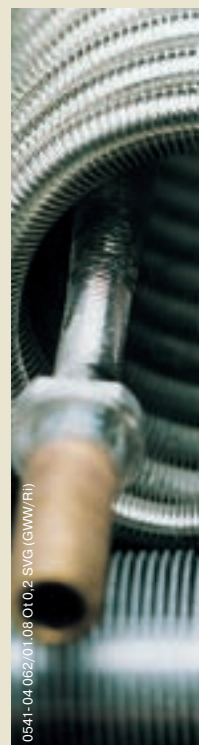

0541-04.062/01.08.010.02 SVG (GWW/RI)